



# Сборка солнцезащитных козырьков и зеркала заднего вида

- 98-1 Правый солнцезащитный козырек
- 98-2 Левый солнцезащитный козырек
- 98-3 Держатель для зеркала заднего вида
- 98-4 Зеркало заднего вида
- 98-5 Винт 1,8×4 мм (MP05)
- 98-6 Винт 2,3×5 мм (MD14)
- 98-7 Винт 2,3×4 мм (MD06)

## Аннуратное обращение с деталями

Перед тем как приступить к сборке, застелите рабочую поверхность мягкой тканью. Таким образом, вы не повредите краску и детали кузова.

### ДЕТАЛИ К ВЫПУСКУ 98

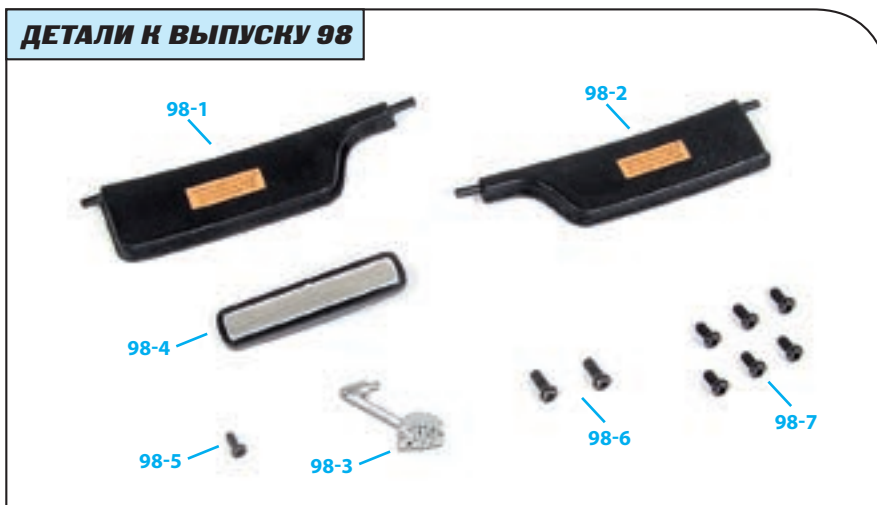

### ИНСТРУКЦИЯ ПО СБОРКЕ

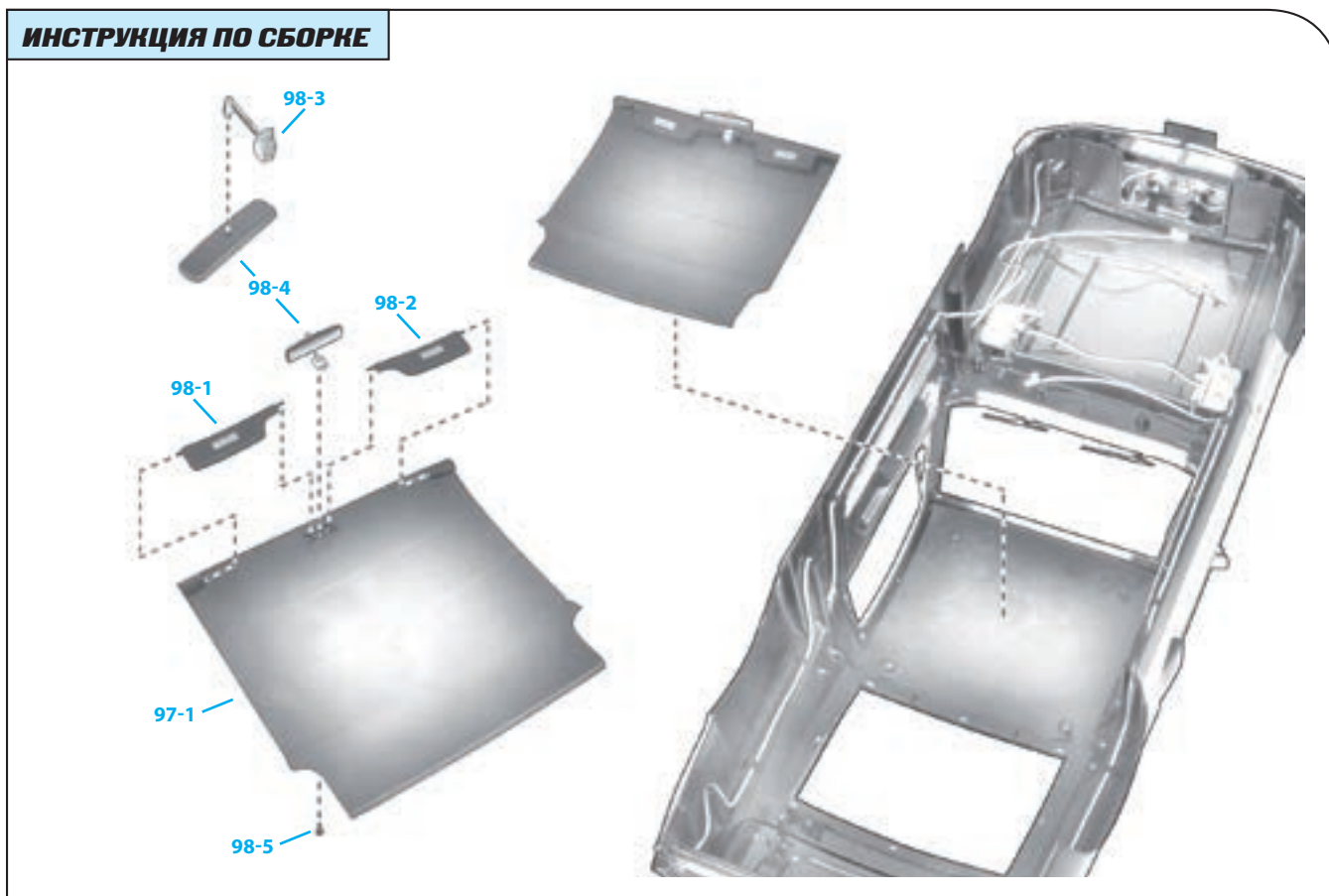

ПРИМЕЧАНИЕ: представленные на фото детали могут незначительно отличаться от деталей, полученных с этим выпуском.



### Шаг 98-A

Возьмите внутреннюю обивку крыши (97-1), которую вы получили в предыдущем выпуске, и правый солнцезащитный козырек (98-1). Сориентируйте обе части, как показано на фото. Вставьте выступ на солнцезащитном козырьке в отверстие в обивке, обозначенное стрелкой.



### Шаг 98-B

Нажмите, чтобы выступ на противоположном конце солнцезащитного козырька вошел в центральное гнездо в обивке.



### Шаг 98-C

Теперь возьмите другой солнцезащитный козырек (98-2) и вставьте его с другого края обивки. Завершите фиксацию детали, нажав на нее.



### Шаг 98-D

Возьмите зеркало заднего вида (98-4) и его держатель (98-3). Места их соединения обозначены стрелками. Детали можно соединить только одним правильным способом.



### Шаг 98-E

Вставьте выступ держателя в отверстие на задней части зеркала. Нажимайте на область, обозначенную стрелкой, пока обе части не соединятся. Выполняя операцию, будьте предельно аккуратны.



### Шаг 98-F

Поместите основание держателя зеркала в отверстие, которое находится в обивке крыши между солнцезащитными козырьками. Расположите зеркало так, как показано на фото.



### Шаг 98-G

Переверните обивку и, придерживая зеркало за основание, закрепите деталь при помощи винта МР05 (98-5). Помните, что винт нельзя закручивать слишком туго.



### Шаг 98-H

Убедитесь, что оба козырька подвижны.



### Шаг 98-I

Найдите точки крепления на внутренней стороне обивки. С их помощью вы сможете закрепить деталь на крыше кузова.

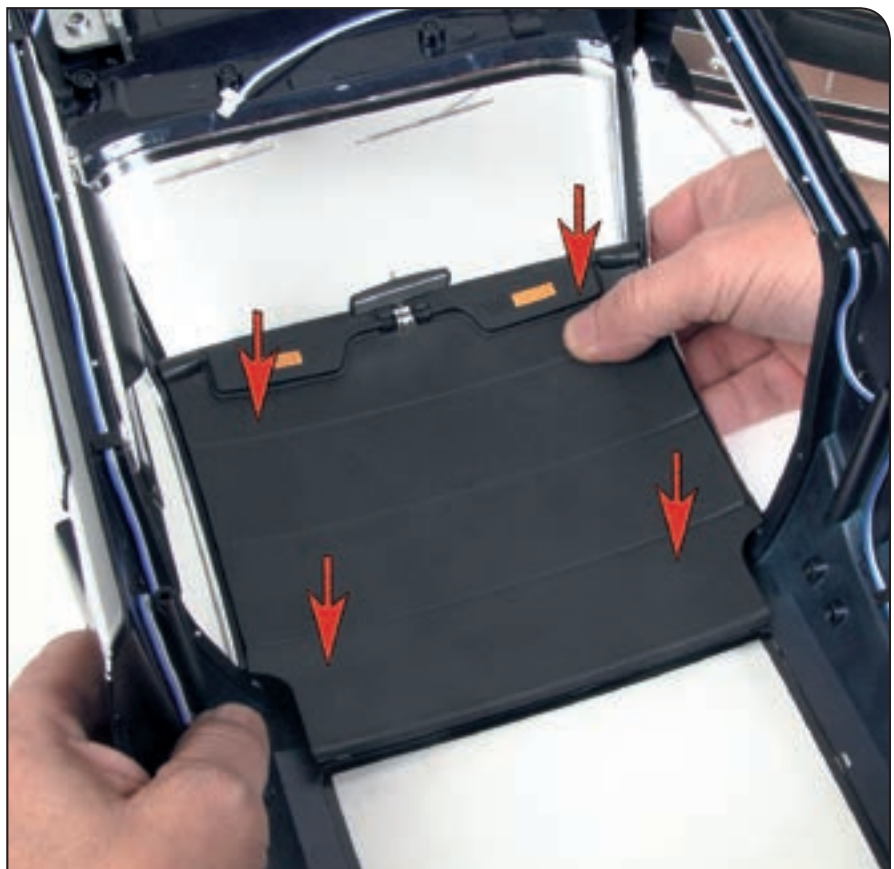

### Шаг 98-J

Очень аккуратно переверните кузов, чтобы не повредить антенну или сам корпус автомобиля. Расположите обивку крыши, как показано на фото, и нажмите на четыре соединительных элемента, чтобы зафиксировать деталь.



## Шаг 98-К

Вот так выглядит автомобиль после сегодняшней сборки. Сохраните винты (98-6 и 98-7), они вам скоро понадобятся.



## **КОНЕЧНЫЙ РЕЗУЛЬТАТ**

Детали, собранные сегодня, расположены на крыше салона.



Так ваша модель Ford Mustang Shelby GT-500 (1967) будет выглядеть после сборки.